

※ご使用前にこの説明書を良くお読みになり十分に理解してください。
Before use, please carefully read the explanations!

スーパーテン、ピュアテンEP、ピュアテンGP 用

スペシャルユニクラック

For SuperTen GP, PureTen EP, PureTen GP series

SPECIAL UNICRANK



取扱説明書
INSTRUCTION SHEET
No.39655

お買い上げありがとうございます。ご使用前にこの説明書をよく読んで正しくお使いください。
Thank you for purchasing this set. Before installation, please carefully read and follow the instructions on this sheet.

X 別購入品
Must be purchased separately!

スーパーテンGP、ピュアテンEPの場合 With cars of the SuperTen GP and PureTen EP series:

- ▶ F5はオプションパーツのNo.1902 (5x8mmベアリング)が使用可能。
The optional part No. 1902 5 x 8mm Ball Bearing can be used.
- ▶ スーパーテンGPの場合は必ずカットする。
Must be trimmed away with cars of the Super Ten GP series.

F1、F3にねじ込みにくい場合は付属のビスで、ねじを立て組みつける。
If tightening the king pins into parts F1 and F3 is difficult, pre-cut threads with the 2.6 x 6 bind screw supplied.

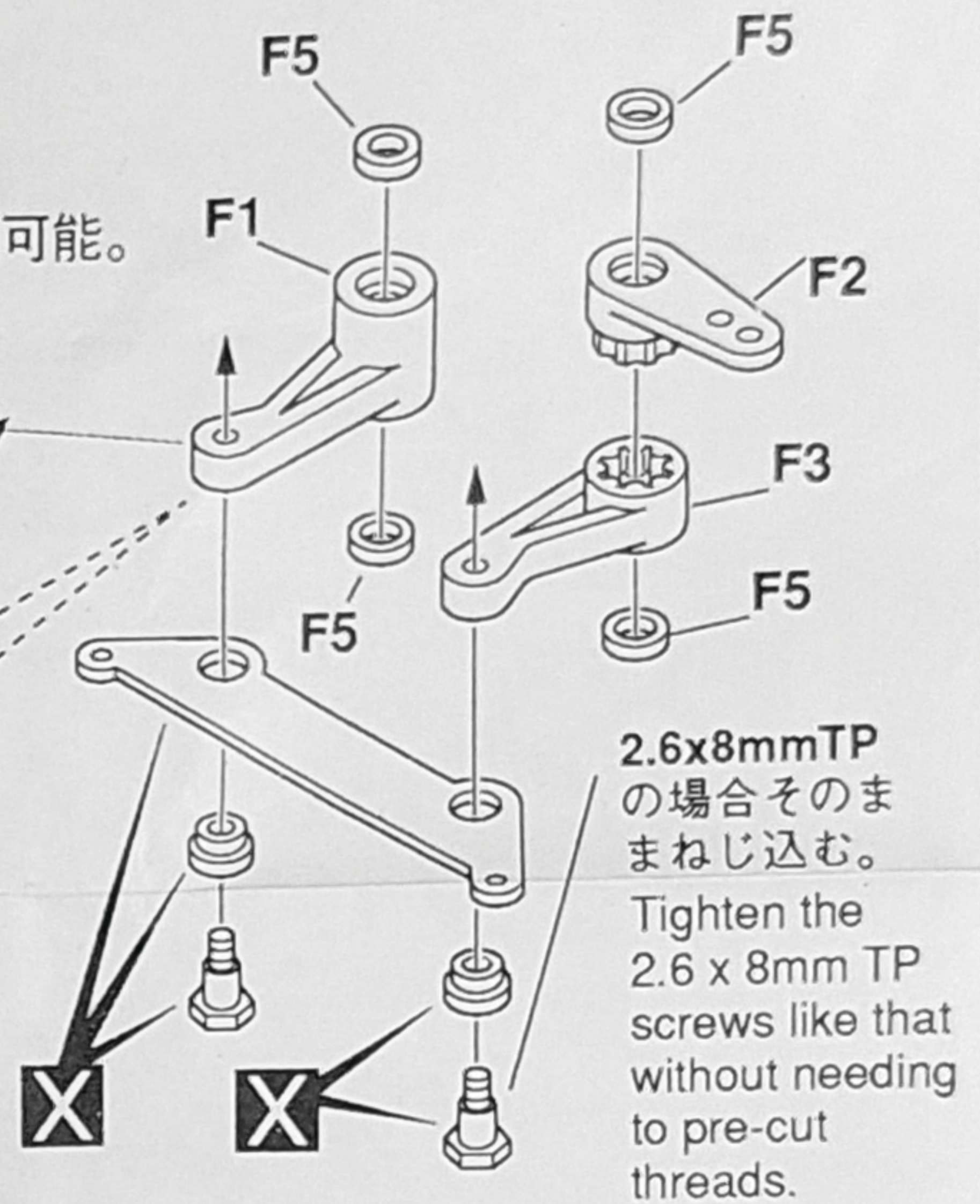

2.6x8mmTPの場合そのままねじ込む。
Tighten the 2.6 x 8mm TP screws like that without needing to pre-cut threads.

ピュアテンGPの場合 With cars of the PureTen GP series:

オプションパーツのLA-22(ステアリングピン)を使用する場合は、F1、F3を付属のビスで、ねじを立て組みつける。When using and before installing optional part No. LA-22 Steering Pin, pre-cut a thread with the 2.6 x 6 bind screw supplied.

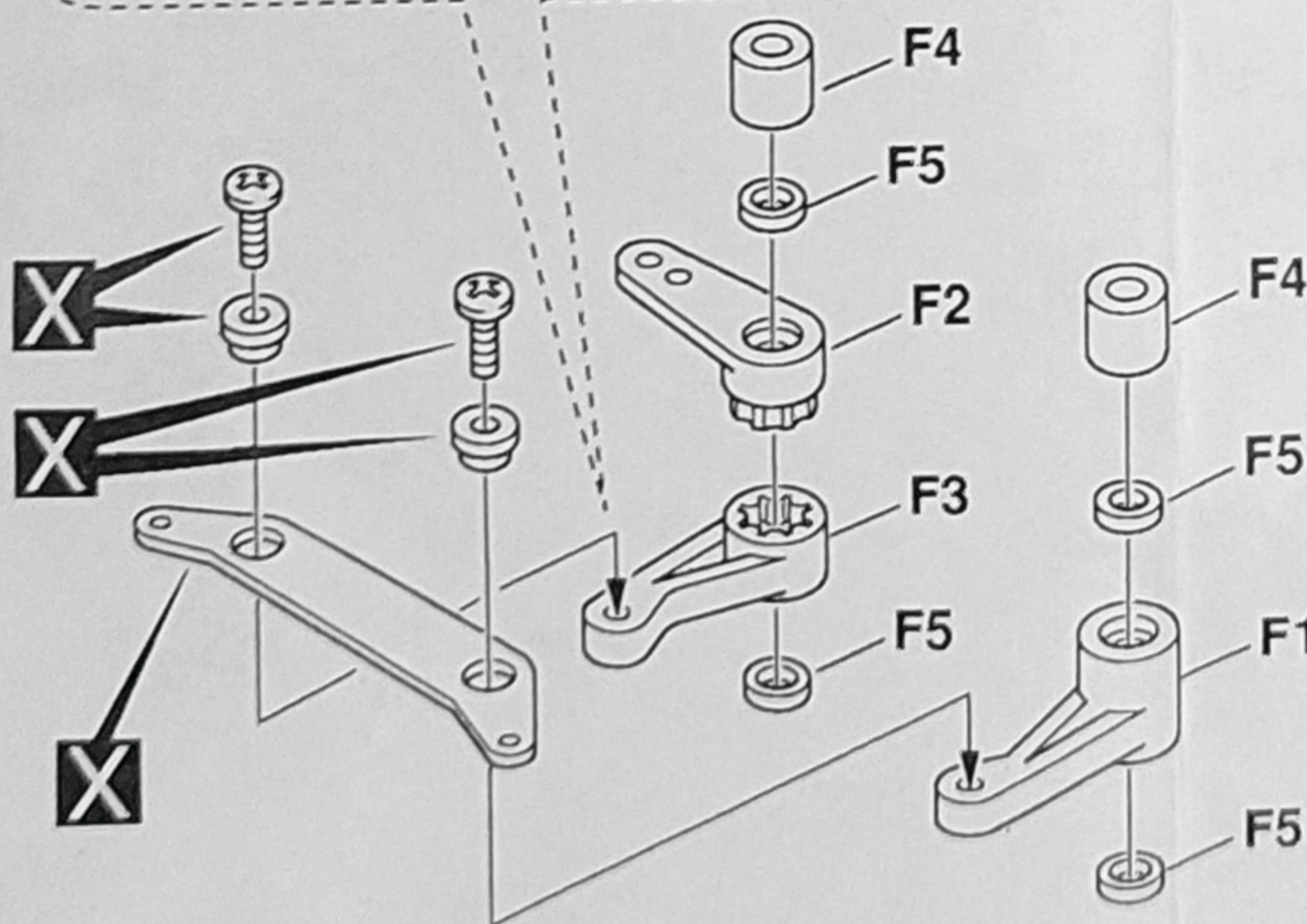

- ▶ ナックルアームは、キット標準組み方とは逆に、Lマークを右側、Rマークを左側に組み直します。
The knuckle arms will be installed contrary to the main instruction manual: the "L" marked arm comes right, the "R" marked one left.
- ▶ サーボセイバーはオプションパーツのXR-36を使用する。
Use optional part No. XR-36 as servo saver.

No. 1902	5x8mmボールベアリング	●700
No. LA-22	ステアリングピン	●250
No. XR-36	ユニクラックサーボセイバー	●350

メーカー指定の純正部品を使用して安全にR/Cを楽しみましょう。

京商株式会社

〒243 神奈川県厚木市船子153 ●ユーザー相談室直通TEL.0462(29)4115
お問い合わせは：月曜～金曜(祝祭日を除く) 13:00～17:00

※製品改良のため、予告なく仕様を変更する場合があります。*SPECIFICATIONS ARE SUBJECT TO CHANGE WITHOUT NOTICE.
© 1996 KYOSHO 63019609 Printed in Japan